



Características

WINDBOX EMPOTRABLE es una cortina de aire compacta, robusta y de alta presión de nuestra gama estándar, con un diseño atemporal y estéticamente atractivo. Está especialmente diseñada para su instalación empotrada en falso techo y es adecuada para todo tipo de accesos comerciales.

Su versión compatible con bomba de calor de alta eficiencia energética permite conseguir una reducción de hasta el 70 % en el consumo energético y en las emisiones de CO₂ (en modo calefacción).

Incluye únicamente batería de expansión directa para calefacción con sensores de temperatura preinstalados. Bajo pedido, puede modificarse para funcionar tanto en refrigeración como en calefacción (opción no recomendada), incorporando una bomba de condensados opcional. Incluye prefiltro interno.

Control avanzado Plug & Play. Incluye: control avanzado PRO con pantalla LCD y termostato integrado, contacto de puerta, cable RJ11 de 7 m y mando a distancia.

DX VRF

Preparada para la conexión a una unidad exterior de bomba de calor SAMSUNG CAC (R410A). Requiere un KIT de interfaz DX de SAMSUNG adaptado para cortinas de aire y control programable.



- Cortina de aire con bomba de calor de alto ahorro energético: Reducción de hasta el 70% en consumo y emisiones de CO₂ (modo calor).
- Bastidor autoportante de acero galvanizado, preparado para instalación empotrada en falso techo.
- Reja de aspiración (libre de mantenimiento) con perfilera de aluminio y difusor de descarga integrados en un único marco de color blanco RAL 9016 como estándar. Otros colores disponibles bajo demanda. Prefiltro interno incluido.
- Difusores lineales de descarga con lamas de aluminio anodizado tipo airfoil, regulables en ambas direcciones.
- Ventiladores centrífugos de doble aspiración con motores de rotor externo de bajo nivel sonoro. Selector de 5 velocidades. Los modelos "EC" incorporan ventiladores eficientes de muy bajo consumo.
- Incluye batería expansión directa para trabajar en modo calor con sensores de temperatura instalados. Bajo pedido se puede modificar para trabajar en modo frío y calor (no recomendado) con bomba de condensación de agua opcional.
- Control Plug&Play LCD Advanced PRO con selector de 5 velocidades y cable telefónico de 7m incluidos.
- DX VRF:
Preparada para conectar a bomba de calor SAMSUNG CAC (R410A). Incluye Kit Interface DX adaptado para cortina y controlador programable SAMSUNG .

Especificaciones

50Hz

Dimensiones

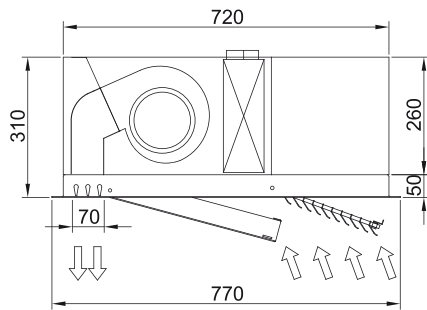
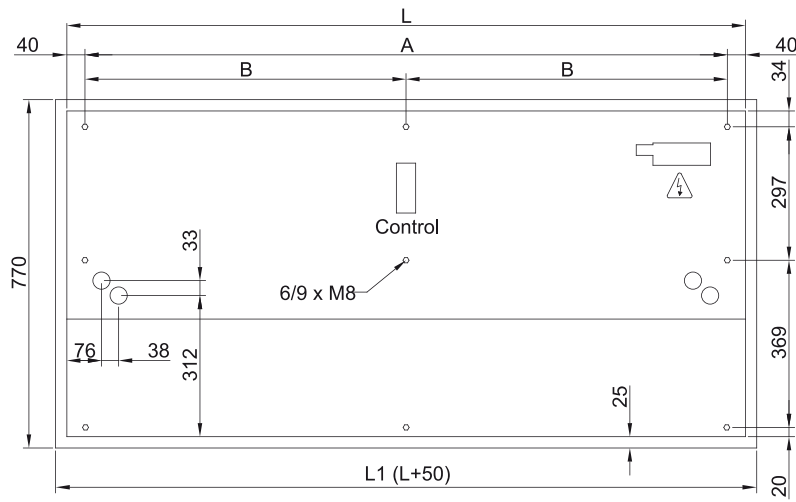

	L	L1	A	B
Recessed Windbox 1000	1000	1050	920	-
Recessed Windbox 1500	1500	1550	1420	710
Recessed Windbox 2000	2000	2050	1920	960
Recessed Windbox 2500	2500	2550	2420	1210